

# NOVAC

## SATA HDD くれ~どる KIT プチ USB セットアップガイド (NV-HS231U series)

### ご使用になる前に

ご使用になる前に、本紙をよくお読みの上、正しくお使いください。

### セットアップガイドの注意事項

#### 本セットアップガイドでの注意事項

1. 本紙の内容につきましては予告なしに変更する場合があります。
2. 本紙の内容につきましては万全を期して作成いたしますが、万一誤りまたはお気づきの点がございましたら弊社宛ご連絡くださいますようお願いいたします。
3. ソフトウェアおよび本紙を運用した結果については、上記にかかわらず一切の責任を負いかねますのでご了承ください。

- ※ MWindows は米国 Microsoft 社の商標または登録商標です。
- ※ その他、本紙に記載されている会社名・製品名は各社の商標または登録商標です。
- ※ 本紙は「著作権法」によって、著作権等の権利が保護されています。
- ※ 本紙の一部または全部について、株式会社ノバックから文書による許諾を得ずに無断で転載または複製(コピー)することは、著作権等の権利侵害となる場合がありますのでご注意ください。

### 安全に正しくお使いになるために

本製品を安全に使っていただき、あなたや他の人々、あるいは財産への損害を未然に防止するため、以下の注意事項をお読みください。下記注意事項を本書に従って、正しく安全に使用してください。

#### 警告・注意

##### けがの恐れがあります。

- 落下、不用意な接触などに十分注意してください。製品には尖った部分があります。足など体の部分の上に落下させ、あるいは不用意にぶつけるなどすると、けがの原因となります。不安定な場所には置かないでください。特に乳幼児・児童の近くでご使用になる場合は、厳密に管理してください。
- コネクタなどの接続には十分注意してください。ドライブ本体とインタフェースカードの接続部、コネクタ部などには鋭利な金属部分があります。装着時の不用意なけがなどには十分注意してください。
- ケーブルの巻き付けなどにご注意ください。乳幼児・愛玩動物の首などにケーブル類が巻き付くと、死亡など重大事故の恐れがあります。厳密に管理してください。

##### 火災の恐れがあります。

- 直射日光のあたる場所、強磁界、強電界の場所で保管やご使用にならないでください。火災の恐れがあります。
- インタフェースカードがパソコンに装着され通電された状態で長時間、本機から離れないでください。長時間離れる場合には処理を終了してインタフェースカードを抜いてください。

##### 感電・けが・失明の恐れがあります。

- 落下などにより損傷した場合、また、移動などに際しケーブルの傷がついた場合などは、すみやかに使用を中止してください。また、破損部分や内部には手など触れないようにしてください。
- 分解しないでください。内部に不用意に触れると、けが、感電などの恐れがあります。
- 湿気やほこりの多い所水中などで使用しないでください。感電などの

恐れがあります。

##### 幼児が飲み込む恐れがあります。

- 添付部品などには、乳幼児の口に入る小さな部分があります。乳幼児の手の届かない所に保管してください。

##### 発熱による不具合

- 高速回転型のハードディスクによっては、非常に発熱性の高いものがあり、予想以上の高熱になる場合がございますのでご注意ください、その場合は、ハードディスクのご利用を停止して頂きます様お願いいたします。

### 免責事項について

※ 地震、雷、当社の責任以外の火災、第三者による行為、その他の事故、お客様の過失、誤用、その他異常な条件下での使用により生じた損害に関して、当社は一切責任を負いません。

※ 本製品および本製品に付属のソフトウェアの使用または使用不能から生じた損害、逸失利益、および第三者からのいかなる請求について、当社は一切責任を負いません。

※ 本製品に付属のセットアップガイドの記載内容を守らないことにより生じた損害については、当社は一切責任を負いません。

※ ハードディスクに記録された内容は故障や障害の原因にかかわらず保証いたしかねますので、あらかじめご了承ください。大切なデータ等は、必ずお客様の責任の下、普段からこまめにバックアップされるようお願いいたします。

### 同梱物の確認

本製品には、以下のものが含まれています。最初にパッケージの中にすべてのものが含まれているかどうかをご確認ください。

1. 「SATA HDD くれ~どる KIT プチ USB」本体
2. USB ケーブル
3. 保証書(本紙裏面)
4. セットアップガイド(本紙)

万一、不足品がありましたら、弊社サポートセンターまでお問い合わせください。なお、箱や梱包材は大切に保管し、修理などの輸送の際にご利用ください。

### 各部の名称と機能

#### くれ~どる KIT 本体

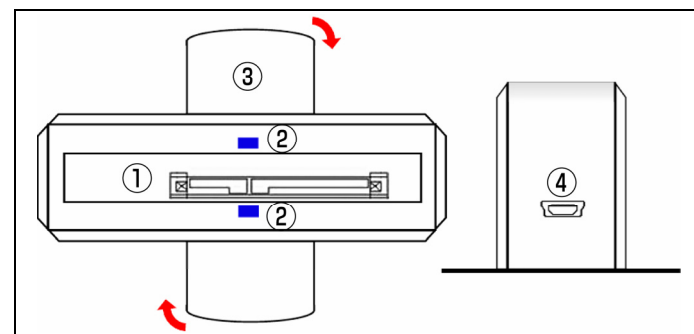

- ① 2.5" HDD 挿入口: 2.5 インチの SATA ハードディスクの挿入口です。
- ② Power / Busy LED: HDD を使用中に点灯します。
- ③ スタンド: 底板を回転させることで、スタンドを出したり、収納したりできます。
- ④ USB コネクタ: 付属の USB ケーブルを使用し、パソコンと接続します。

### システムの必要条件

#### ご使用いただくためのパソコンの動作環境

対応パソコン	USB インタフェースを持つパソコン
対応 OS	Windows 2000 Pro SP4 / XP / Vista および Windows 7 Mac OSX 10.3.x 以降の各最新版推奨
インタフェース	USB1.1 または USB2.0
ハードディスク	9.5mm 厚の SATA インタフェースの 2.5"ハードディスク

### パソコンに接続する

#### 接続する

##### 【取り扱い時の注意事項】

1. ハードディスクの取り付け、取り外しの際は、手順を守って、作業を行ってください。手順を守らずハードディスクの取り付け、取り外し作業を行いますと、ハードディスクの破損や、保存してあるデータが破損する恐れがあります。
2. 使用する際は、ハードディスクが倒れないよう、スタンドを出し、安定した状態で使用してください。

##### ● パソコンとの接続方法

1. 2.5 インチ SATA ハードディスクのインタフェースコネクタを下にして、本体に挿入します。この時ハードディスクがキチンと装着されたことを確認してください。

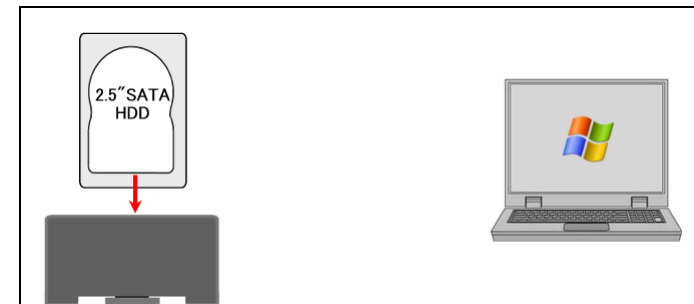

2. 付属の USB ケーブルを使用し、パソコン側の 2 つの USB ポートを使用して、電源側および信号側コネクタ①を接続します。

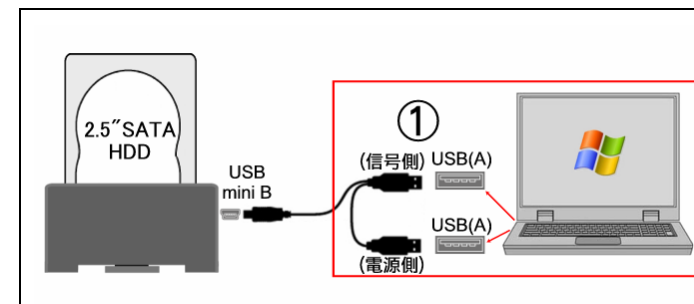

3. くれ~どる Kit 本体の USB コネクタ②に USB ケーブルを接続します。

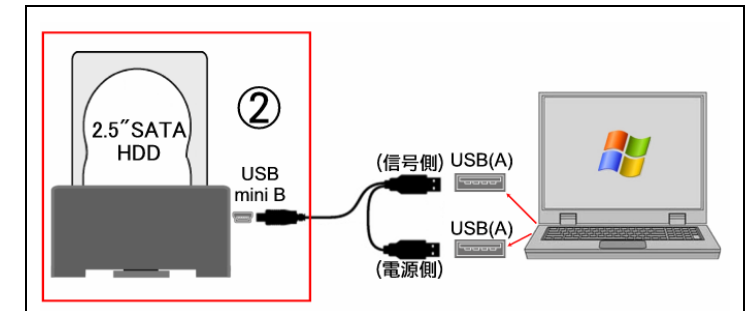

#### 接続を確認するには

##### Windows の場合

パソコンに接続することで、ドライバが自動的にインストールされます。

##### Mac OS の場合

ディスクが初期化されていれば、自動的にマウントされます。

#### ※注意:

※1 取り付けたハードディスクが新品、または未フォーマットの場合は必ず“初期化”が必要となります。詳しくは、下記 WEB にてご案内しておりますので、参照の上 “初期化”を行ってください。

- ハードディスクケース使用にあたってのいろいろな知識

URL: [http://www.driver.novac.co.jp/driver/faq/hdd\\_faq.html](http://www.driver.novac.co.jp/driver/faq/hdd_faq.html)

「マイコンピュータ」を開き、ドライブ表示が追加されていることを確認します。

「セットアップ」が終了すると、ドライブ表示が次のように追加表示されます。



- ※ 万が一、まだお使いいただけない状態の場合は、もう一度今までの手順を再度確認してみてください。あわせて 後記の FAQ もご参照ください。それでも問題が解決しない場合は、ノバックサポートセンターへお問い合わせください。

## 取り外す

### パソコンから取り外す

USB ケーブルをパソコンから取り外す前に、ハードディスクドライブ内のデータの読み出し、書き込み作業をすべて終了してください。

また、ハードディスクは稼働中、非常に発熱している場合があります。取り外しの際は、火傷やハードディスクを落下させないようにご注意ください。

#### 1. パソコンから取り外す。

##### ● Windows Vista / Windows 7 の場合

- タスクトレイの「ハードウェア取り外し」アイコン  をクリックします。
- 「USB 大容量記憶装置デバイス(D:)を安全に取り外します」をクリックします。  
※(D:)の部分は、ドライブの接続先によって表示が異なります。
- 「ハードウェアの取り外し」が表示されたら、USB ケーブルを取り外します。

##### ● Windows XP の場合

- タスクトレイの「ハードウェア取り外し」アイコン  をクリックします。
- 「USB 大容量記憶装置デバイス(D:)を安全に取り外します」をクリックします。  
※(D:)の部分は、ドライブの接続先によって表示が異なります。
- 「ハードウェアの取り外し」が表示されたら、USB ケーブルを取り外します。

##### ● Mac OS の場合

本製品を USB インタフェースで Mac に接続すると、ハードディスクが初期化されていれば、自動的にデスクトップにマウントされます。取り外す場合は、ドライブのアイコンをゴミ箱に捨てるか、「取外し」をメニューから選択してください。デスクトップ上からアイコンがなくなれば(アンマウントされれば)取外し可能です。

#### 2. ハードディスクを取り外す。

- USB コネクタ①、USB コネクタ②の順で取り外します。

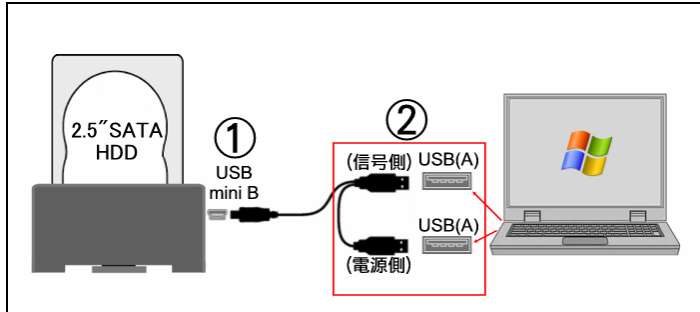

- ハードディスクを取り出します。

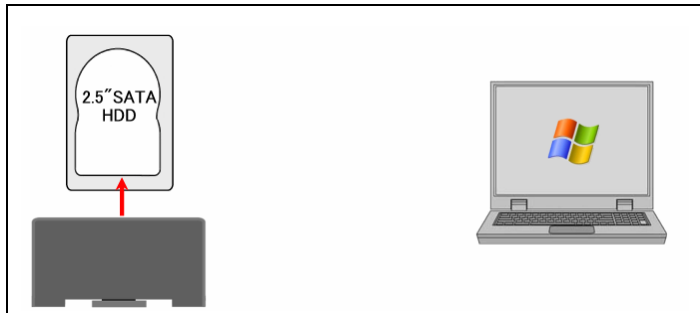

## アフターサービスとサポート

### 製品保証とアフターサービスについて

#### ■ 製品保証

- この製品には保証書が添付されています。所定事項の記入および記載内容をお確かめの上、大切に保存してください。お買い上げ店とご購入日の記入がない場合は、お買い上げ票(レシート)を必ず一緒に保存してください。
- 製品の保証期間は、製品の使用の有無にかかわらず、お買い上げ日より1年間です。
- 相性保証期間は購入日より2週間以内です。(詳しくは下記 WEB を参照)

URL: <http://www.novac.co.jp/support/index.html>

#### ■ アフターサービス

- 修理をお申込の場合は

保証期間中は、無償にて修理いたします。ただし、保証書に記載している「保証規定」に該当する場合や、中古品、オークション購入品につきましては、有償修理となります。詳しくは保証書をご覧ください。保証期間が終了した場合は、有償にて修理いたします。

※ 弊社が販売を終了してから一定期間が過ぎた製品は、修理ができなくなる場合があります。

#### ■ 修理品の依頼について

本製品の修理をご依頼される場合は、以下を用意ください。

- 本製品の保証書

- ※ ただし、保証期間を終了した場合は必要ありません。
- ※ 保証期間内であっても保証書の添付が無い場合は、有償修理扱いとなる場合がございます。

- 下記内容を記載したメモ

- ※ 返送先(住所/氏名/電話番号)
- ※ ご連絡先メールアドレス
- ※ ご使用環境(パソコンの機器構成、OS)、故障状況(どうなったのか)

- 修理品を梱包してください

- ※ 上記でご用意いただいた物と一緒に梱包してください。
- ※ 輸送時の破損を防ぐため、ご購入時の箱、梱包材等で梱包してください。

- 修理の依頼について

修理のご依頼の際は、購入店へお持ち込みください。また、修理を直接弊社にお送りいただく場合は、下記送付先までお送りくださいますようお願いいたします。

- ※ 原則として、送付いただく際の発送時の費用は初期不良(購入後1ヶ月以内)を除き、お客様ご負担、修理後の返送費用は弊社負担とさせていただきます。
- ※ 送付の際は、紛失を避けるため、宅配便か、書留郵便小包でお送りください。

#### 【送付先】

〒113-0033 東京都文京区本郷3-38-1 本郷イシワタビル5F  
株式会社 ノバック ユーザーサポート 宛  
☎ 03-3817-8711

### ユーザーサポート(お問い合わせ窓口)について

本製品およびセットアップガイドに対するお問い合わせは、下記へお願いいたします。

住所: 〒113-0033 東京都文京区本郷3-38-1 本郷イシワタビル5F

株式会社ノバック サポートセンター

サポート専用電話: (03)3817-0938

受付時間: 月曜～金曜(祝祭日、および弊社休業日は除く)  
AM10:00～PM12:00 PM1:00～PM5:00

- お問い合わせの前に、まずこのセットアップガイドの「故障かな? 困ったとき FAQ」をもう一度ご覧になってください。また弊社のホームページにアクセスしていただくと、製品の最新情報や FAQなどを掲載しておりますので、ご参照ください。

<http://www.novac.co.jp/support/index.html>

- お問い合わせの際には、お使いになっているパソコンの機種名/環境、不具合状況などを詳しくお教えてください。
- 電話がかかりにくい場合は、e-mail でお問い合わせください。
- e-mail でのお問い合わせは、翌営業日以降の回答とさせていただきます。
- e-mail や電話で重複してお問い合わせの場合は、その旨お知らせいただくと助かります。

### 故障かな? 困った時の FAQ

ここでは、本製品に関する良くある質問をまとめました。

**質問 1** 取り付けしたハードディスクから カチャカチャ、や カッコンカッコン などの変な音がするのですが…?

**回答 1** ご利用のハードディスクが壊れている可能性があります。ハードディスクのチェックを行ってください。

**質問 2** 扱えるファイル容量などに制限はありますか?

**回答 2** 本製品は外付けですが、内蔵のハードディスクと同じようにパーティションの設定や初期化が可能です。従って、その制限も内蔵のハードディスクと同じで OS の制限に依存されます。

OS	ファイルシステム		
	NTFS	FAT32	HFS
Windows 2000Pro/XP/Vista/7	○	○※1	×
Mac OS	×	○※2	○

※1、最大パーティション容量は、Windows 2000 / XP / Vista 上でフォーマットする場合、OS の制限により 32GB までしか確保できません。

※2、Windows OS と共用して利用する場合は、Windows 側で FAT32 形式、32GB 以内でフォーマットしたものに限り

**質問 3** Windows 環境から Macintosh 環境へ・Macintosh 環境から Windows 環境へ移動したとき、ディスクドライブとして認識できません。

**回答 3** Mac OS と Windows の両方でドライブを認識させるためには、FAT32 形式でフォーマットしておく必要があります。(Mac OS フォーマットや NTFS フォーマットでは、Windows / Mac OS での共用はできません。)ハードディスクドライブを、Windows 側で FAT32 形式に初期化してお使いください。

**質問 4** マイコンピュータを開いても、本製品のアイコンが表示されない。

**回答 4** 下記のことをご確認ください。

1. 本製品の電源 LED が点灯していますか?  
点灯していない場合は、一度 USB ケーブルを抜いて、再度 USB ケー

ブルをパソコンに接続してみてください。

2. USB ケーブルをしっかりと奥まで差し込んでいるか確認してください。

3. USB のドライバは正常にインストールされていますか?

**確認の方法は…**

- ① [スタート] -> [設定(S)] -> [コントロール パネル(C)] をクリックします。
- ② [システム] アイコンをダブルクリックします。
- ③ [デバイス マネージャ] タブをクリックします。
- ④ [ユニバーサル シリアル バス コントローラ]をクリックします。右のように[ユニバーサル シリアル バスコントローラ]の中に入っているドライバの頭に“!”マークや“?”マークがなければ正常にインストールされています。

4. ハードディスクの初期化を行っていない。

「ディスク管理」の画面を確認して、実装した HDD の領域の作成、および初期化(フォーマット)がされていること確認してください。「ディスク管理」の画面の確認方法は、下記を参照ください。

- ハードディスクケース使用にあたってのいろいろな知識

URL: [http://www.driver.novac.co.jp/driver/faq/hdd\\_faq.html](http://www.driver.novac.co.jp/driver/faq/hdd_faq.html)

## 保証書

商品名	SATA HDD くれ〜どる Kit プチ USB		
型名	NV-HS231U Series	製造番号	

保証期間	お買い上げの日より: 1年	お買い上げ日	年 月 日
------	---------------	--------	-------

お客様	ご住所	〒	TEL.	( )
	ご芳名			様

販売店	店名・住所・電話
-----	----------

本書はお買い上げの日から下記期間中に故障が発生した場合に本書記載内容で無料修理を行う事をお約束するものです。  
※印刷に記入がない場合は無効となりますので、必ず記入の有無をご確認ください。  
もし記載がない場合は必ずお買い上げの表紙面に印刷してください。  
本書は再発行いたしませんので、紛失しないよう大切に保管してください。

#### 【無料修理規定】

- 1.取扱説明書、本体貼付のラベル等の注意書きに基づき、お客様の正常なご使用状態のもとで保証期間内に万一故障した場合は、無料にて故障箇所の修理をさせていただきますので、お買い上げ店、または弊社に本保証書を添えて御持参下さい。
- 2.本製品の故障、またはその仕様によって生じた直接、間接の損害については、弊社のその責任を負わないものとします。
- 3.保証期間内でも次の場合には、原則として有料させていただきます。
  - ①使用上の誤り、および不当な修理や改造による故障および損傷。
  - ②お買い上げ後の取付場所の移設、輸送、落下等による故障および損傷。
  - ③火災、地震、水害、落雷その他天災地災などによる故障および損傷。
  - ④本書のご提示がない場合。
  - ⑤本書にお買い上げの年月日、お客様名、販売店名の記入のない場合、あるいは字句を書き替えられた場合。
  - ⑥お客様による使用上の誤り。あるいは不当な改造、修理による故障および損傷。
  - ⑦正常なご使用方法でも、消耗品が自然消耗・摩擦・劣化した場合。
  - ⑧車両・船舶等に搭載された場合に生ずる故障および損傷。
- 4.本書は日本国内においてのみ有効です。 This warranty is valid only Japan.
- 5.本書は再発行いたしませんのでたいせつに保管して下さい。保証期間経過後の修理は実費となります。

「SATAHDD くれ〜どる KIT プチ USB」セットアップズガイド

発行日: 第1版 2009年10月

発行元: 株式会社ノバック

〒113-0033 東京都文京区本郷3-38-1

本郷イシワタビル

HS231U091020JO