

NOVAC

SATA+IDE HDD

つなが~る KIT Super Speed USB3.0

セットアップガイド

(NV-TW110U3)

ご使用になる前に

この度は弊社製品をご購入頂き、誠にありがとうございます。製品を正しくお使いいただくため、ご使用になる前に必ず本紙をよくお読みの上、ご利用ください。

なお、本製品をご使用にあたって本紙に記載の内容を理解し、その内容について承諾したものとみなします。

同梱物の確認

本製品のパッケージの中にすべてのものが含まれているかどうかをご確認ください。

- 「SATA/IDE HDD つなが~る KIT Super Speed USB3.0」本体
- ACアダプタ（※本製品専用です。）
- セットアップガイド兼保証書(本紙)

万一、不足品がありましたら、弊社サポートセンターまでお問い合わせください。なお、箱や梱包材は大切に保管し、修理などの輸送の際にご利用ください。

セットアップガイドの注意事項

本セットアップガイドでの注意事項

- 本紙の内容につきましては予告なしに変更する場合があります。
- 本紙の内容につきましては万全を期して作成いたしますが、万一誤りまたはお気づきの点がございましたら弊社宛ご連絡くださいますようお願いいたします。
- ソフトウェアおよび本紙を運用した結果については、上記にかかわらず一切の責任を負いかねますのでご了承ください。

※ Windows は米国 Microsoft 社の商標または登録商標です。

※ その他、本紙に記載されている会社名・製品名は各社の商標または登録商標です。

※ 本紙は「著作権法」によって、著作権等の権利が保護されています。

※ 本紙の一部または全部について、株式会社ノバックから文書による許諾を得ずに無断で転載または複写（コピー）することは、著作権等の権利侵害となる場合がありますのでご注意ください。

安全に正しくお使いになるために

本製品を安全に使っていただき、あなたや他の人々、あるいは財産への損害を未然に防止するため、以下の注意事項をお読みください。下記注意事項を本書に従って、正しく安全に使用してください。



----- 警告・注意 -----

けがの恐れがあります。

- 落下、不用意な接触などに十分注意してください。製品には尖った部分があります。

足など体の部分の上に落下させ、あるいは不用意にぶつけるなどすると、けがの原因となります。不安定な場所には置かないでください。特に乳幼児・児童の近くでご使用になる場合は、厳密に管理してください。

- コネクタなどの接続には十分注意してください。

ドライブ本体と本製品の接続部、コネクタ部などには金属部分があります。装着時の不用意なけがなどには十分注意してください。

- ケーブルの巻き付けなどにご注意ください。乳幼児・愛玩動物の首などにケーブル類が巻き付くと、死亡など重大事故の恐れがあります。厳密に管理してください。

火災の恐れがあります。

- 直射日光のあたる場所、強磁界、強電界の場所で保管やご使用にならないでください。
- 本製品をパソコンに装着され通電された状態で長時間、本機から離れないでください。長時間離れる場合には処理を終了して本製品を抜いてください。

感電・けが・失明の恐れがあります。

- 落下などにより損傷した場合、また、移動などに際しケーブルの傷がついた場合などは、すみやかに使用を中止してください。また、破損部分や内部には手など触れないようにしてください。
- 分解しないでください。内部に不用意に触れると、けが、感電などの恐れがあります。
- 湿気やほこりの多い所水中などで使用しないでください。感電などの恐れがあります。

幼児が飲み込む恐れがあります。

- 添付部品などには、乳幼児の口に入る小さな部分があります。乳幼児の手の届かない所に保管してください。

発熱による不具合

- 高速回転型のハードディスクによっては、非常に発熱性の高いものがあり、予想以上の高熱になる場合がございますのでご注意を頂き、その場合は、ハードディスクのご利用を停止して頂きますようお願いいたします。

免責事項について

※ 本製品の保証とサポートについて、日本国内での使用に限ります。

※ 地震、雷、当社の責任以外の火災、第三者による行為、その他の事故、お客様の過失、誤用、その他異常な条件下での使用により生じた損害に関して、当社は一切責任を負いません。

※ 本製品の使用または使用不能から生じた損害、逸失利益、および第三者からのいかなる請求について、当社は一切責任を負いません。

※ 本製品に付属のセットアップガイドの記載内容を守らないことにより生じた損害については、当社は一切責任を負いません。

※ ハードディスクに記録された内容は故障や障害の原因にかかわらず保証いたしかねますので、あらかじめご了承ください。大切なデータ等は、必ずお客様の責任の下、普段からこまめにバックアップされるようお願いいたします。

※ 特定の機器、または特定の環境下のみで発生する不具合につきましては、保証ならびにサポートの対象外となります

※ 本製品は将来発表されるハードウェア・ソフトウェア（OS を含む）と

の互換性は保証いたしません。

- ※ 製品の販売終了後、一定期間の経過、もしくは修理・保守部品等の在庫切れ等により、予告なく修理対応を終了させていただく場合がございますので予めご了承ください。

「つなが~る KIT」本体各部の名称

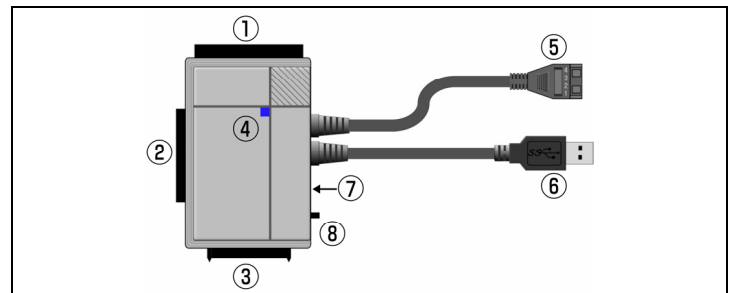

- ① 3.5"IDE コネクタ： 3.5"IDE HDD を接続するコネクタです。
- ② 2.5"IDE コネクタ： 2.5"IDE HDD を接続するコネクタです。
- ③ SATA コネクタ： SATA HDD を接続するコネクタです。
- ④ HDD LED： HDD のアクセス LED です。
- ⑤ 4Pin 電源コネクタ： 3.5"IDE HDD の電源コネクタへ接続します。
※2.5"IDE HDD および SATA HDD には使用しません。
- ⑥ USB コネクタ： パソコンの USB ポートへ接続するコネクタです。
- ⑦ 電源コネクタ： 付属の AC アダプタを接続します。
- ⑧ 電源スイッチ： ON にすると、本体に電源が供給されます。

システム要件と本体の仕様

システム要件

対応パソコン	USB2.0 または USB3.0 インタフェース搭載の Windows パソコン(※)
対応 OS	Windows XP SP-3/ Vista / 7

※ 本製品を USB3.0 で使用するには、USB3.0 に対応したホストインターフェイスが必要です。

本体仕様

本体 USB コネクタ形状	USB3.0 A コネクタ
使用できるハードディスク	SATAまたはIDEインタフェースの2.5"および3.5"ハードディスク(※) 最大容量量 2TB まで(※)
電源(AC アダプタ)	入力 100V~240V / 出力 12V 2A(※)

※ SSD は動作保証、および相性保証の対象外となります。

※ 2TB を超える容量のハードディスクについては、動作保証をいたしません。

※ ハードディスクの性能が SATA- II 3Gbps の場合、USB3.0 本来の理論値のスピード（5Gbps）は、ハードディスクの性能上発揮できません。
※ 2.5" ハードディスクの場合でも、USB バスパワーでの動作保証はいたしません。動作しない場合は付属の AC アダプタをご利用ください

※ 電源アダプタの容量より大きい消費電力のハードディスクは動作いたしません。

ハードディスクの取り付け

本製品の「SATA HDD コネクタ」あるいは「IDE HDD コネクタ」に ハードディスクを接続してください。

※注； 複数のハードディスクを同時に接続してのご利用は出来ません。

■ 3.5"IDE ハードディスクを使用する場合

3.5"IDE コネクタにハードディスクを取り付け、4Pin 電源コネクタを接続します。

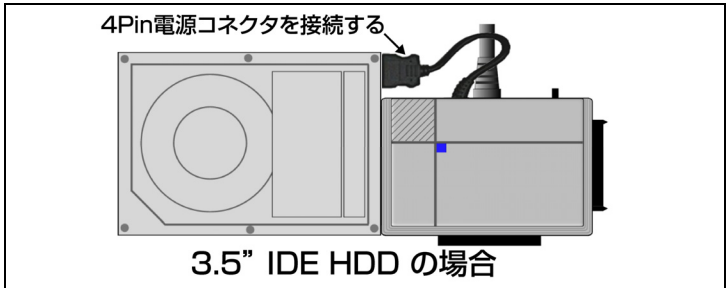

※ 3.5" IDE のハードディスクを接続される場合は、HDD のジャンパの設定を、Western Digital 製の場合は、「シングル」、その他のメーカーの場合は「マスター」に設定してください。

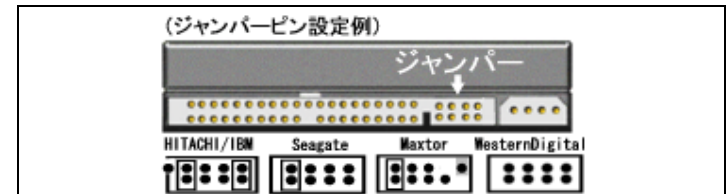

※ 上記図設定はあくまで一例です。ハードディスクのモデルによって異なりますのでご注意ください。 多くの場合、ハードディスク本体のラベルに設定方法が記されておりしますので、そちらを参考に設定を行ってください。

■ 2.5"および 3.5" SATA ハードディスクを使用する場合

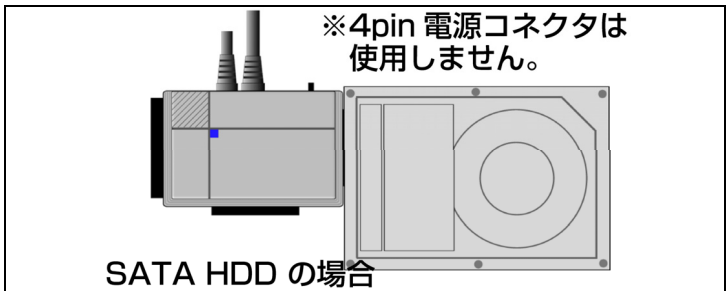

■ 2.5" IDE ハードディスクを使用する場合

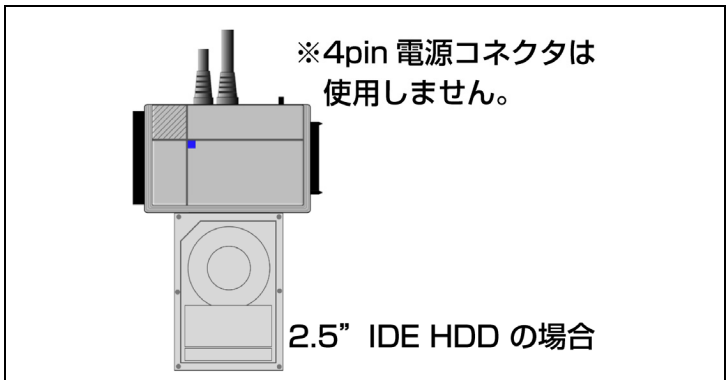

パソコンに接続する

ハードディスクを本体に取り付けた後、付属のA Cアダプタをつなが～るKit本体に接続し、電源スイッチをONにします。

Windows XP / Vista / 7 が起動している状態で、パソコンに付属のUSB ケーブルで接続してください。このことにより、OS 標準の「USB 大容量記憶装置デバイス」としてドライバが自動的にインストールされます。

⚠ 注意 ;

※ **SATA ハードディスクは SATA コネクタの形状上、抜けやすくなっていますので、使用中の取り扱いには十分に注意をしてください。**

※ **取り付けたハードディスクが新品、または領域を作成していないハードディスクの場合は 必ず“初期化(フォーマット)”が必要となります。**
詳しくは、下記 WEB にてご案内しておりますので、参照の上 “初期化”(フォーマット) を行ってください。

■ XP をご利用の場合

URL:

<http://www.driver.novac.co.jp/driver/faq/format.html>

■ Windows Vista / 7 をご利用の場合

URL:

http://www.driver.novac.co.jp/driver/faq/format_vista.html

接続を確認するには

「マイコンピュータ」を開き、ドライブ表示が追加されていることを確認します。

ドライブのアイコン表示は、次のように追加表示されます。

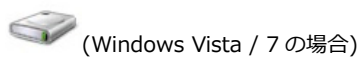

万が一、まだお使いいただけない状態の場合は、もう一度今までの手順を再度確認してみてください。

それでも問題が解決しない場合は、本紙の「故障かな? 困った時のFAQ」を参照するか、またはノバックサポートセンターへお問い合わせください。

パソコンから取り外す

USB ケーブルをパソコンから取り外す前に、ハードディスクドライブ内のデータの読み出し、書き込み作業をすべて終了してください。

● Windows Vista / 7 の場合

- タスクトレイの「ハードウェア取り外し」アイコン  をクリックします。
- 「USB 大容量記憶装置デバイス (D :) を安全に取り外します」をクリックします。
※ (D :) の部分は、ドライブの接続先によって表示が異なります。
- 「ハードウェアの取り外し」が表示されたら、USB ケーブルを取り外します。

● Windows XP の場合

- タスクトレイの「ハードウェア取り外し」アイコン  をクリックします。
- 「USB 大容量記憶装置デバイス (D :) を安全に取り外します」をクリックします。
※ (D :) の部分は、ドライブの接続先によって表示が異なります。
- 「ハードウェアの取り外し」が表示されたら、USB ケーブルを取り外します。

👤 ポイント

取り外しアイコンをクリックしても「デバイス'汎用ボリューム'を今停止できません…」と表示され、取り外しができない場合は、ハードディスク内のファイルを使用中か、もしくはプログラムまたはシステムがファイルを監視状態にあります。
その場合は Windows を終了してから、USB ケーブルを抜いてください。

ユーザーサポート（お問い合わせ窓口）について

本製品およびセットアップガイドに対するお問い合わせは、下記へお願いいたします。

住所 : 〒113-0033 東京都文京区本郷 3-43-16 成田ビル 3F
株式会社ノバック サポートセンター

サポート専用電話 : (03)3817-0938

受付時間 : 月曜～金曜 (祝祭日、および弊社休業日は除く)
AM10:00～PM12:00 PM1:00～PM5:00

● お問い合わせの前に、まずこのセットアップガイドをもう一度ご覧になってください。また弊社のホームページにアクセスしていただくと、製品の最新情報や FAQ などを掲載しておりますので、ご参照ください。

URL ; <http://www.novac.co.jp/>

- お問い合わせの際には、お使いになっているパソコンの機種名/環境、不具合状況などを詳しくお教えてください。
- 電話がかかりにくい場合は、e-mail でお問い合わせください。
- e-mail でのお問い合わせは、翌営業日以降の回答とさせていただきます。
- e-mail や電話で重複してお問い合わせの場合は、その旨お知らせいただくと助かります。

製品保証とアフターサービスについて

◆製品保証

- この製品には保証書が添付されています。
- 所定事項の記入および記載内容をお確かめの上、大切に保存してください。お買い上げ店とご購入日の記入がない場合は、お買い上げ票 (レシート) を必ず一緒に保存してください。
- 製品の保証期間は製品の使用の有無にかかわらず、お買い上げ日より 1 年間です。
- HDD の相性保証期間は購入日より 2 週間以内です。(詳しくは下記 WEB を参照)

URL ; <http://www.novac.co.jp/>

◆アフターサービス

● 修理をお申込の場合は

保証期間中は、無償にて修理いたします。ただし、保証書に記載している「保証規定」に該当する場合や、中古品、オークション購入品につきましては、有償修理となります。詳しくは保証書をご覧ください。
保証期間が終了した場合は、有償にて修理いたします。
※ 弊社が販売を終了してから一定期間が過ぎた製品は、修理ができなくなる場合があります。

◆修理品の依頼について

本製品の修理をご依頼される場合は、以下を用意ください。

● 本製品の保証書

※ ただし、保証期間を終了した場合は必要ありません。

※ 保証期間内であっても保証書の添付が無い場合は、有償修理扱いとなる場合がございます。

● 下記内容を記載したメモ

※ 返送先 (住所/氏名/電話番号)

※ ご連絡先メールアドレス

※ ご使用環境 (パソコンの機器構成、OS)、故障状況 (どうなったのか)

● 修理品を梱包してください

※ 上記でご用意いただいた物と一緒に梱包してください。

※ 輸送時の破損を防ぐため、ご購入時の箱、梱包材等で梱包してください。

● 修理の依頼先について

修理のご依頼の際は、購入店へお持ち込みください。

また、修理を直接弊社にお送りいただく場合は、事前に弊社サポートセンターへお問い合わせください。その後、下記送付先までお送りくださいます様お願いいたします。

※ 原則として、送付いただく際の発送時の費用は初期不良 (購入後 1 ヶ月以内) を除き、お客様ご負担、修理後の返送費用は弊社負担とさせていただきます。

※ 送付の際は、紛失を避けるため、宅配便か、書留郵便小包でお送りください。

【送付先】

〒113-0033 東京都文京区本郷 3-43-16 成田ビル 3F
株式会社 ノバック ユーザーサポート 宛

☎ 03-3817-8711

「SATA+IDE つなが～る Kit Super Speed USB 3.0」セットアップガイド

発行日 : 第 1 版 2010 年 11 月

発行元 : 株式会社ノバック

〒113-0033 東京都文京区本郷 3-43-16

成田ビル 3F

TW110U3101120JO